

SHARP

MX-M502N

Système Multifonction Noir & Blanc

Copieur / Imprimante réseau / Scanner réseau / Fax / Serveur de documents



Multifonction Noir & Blanc
Productivité, modularité
et **numérisation couleur réseau**





50 PPM
en noir&blanc



Ecran tactile
couleur de 7"

La réponse idéale aux besoins de **productivité** et de **performances**

Doté des fonctionnalités remarquables de la gamme MX nouvelle génération de Sharp, le MX-M502N répondra parfaitement aux besoins quotidiens des groupes de travail les plus exigeants.

Offrant la numérisation couleur réseau, la copie, l'impression et le fax, le MX-M502N répondra à vos attentes, en terme de fonctionnalités évoluées, et à vos impératifs de productivité.

Ajoutez sa simplicité d'utilisation et le MX-M502N deviendra votre partenaire idéal !

L'écran tactile couleur de 7" vous offre la possibilité de visualiser sous forme de vignettes vos documents stockés et d'accéder instantanément et intuitivement aux fonctionnalités les plus avancées du MX-M502N. Personnalisable, chaque utilisateur peut ainsi créer son propre écran d'accueil en fonction de ses habitudes de travail.

Une parfaite intégration réseau

Le MX-M502N offre un accès déporté au panneau de commandes sur un poste informatique. Cette fonctionnalité permet aux administrateurs réseau de se connecter à distance au multifonction, simplifiant la gestion de leur parc et le support aux utilisateurs.

L'option OSA® (Open Systems Architecture) vous permet de personnaliser votre MX-M502N pour automatiser certaines tâches et optimiser son efficacité en fonction de vos besoins spécifiques. Le système s'adapte naturellement à vos applicatifs !

Respect de l'environnement

Conforme au programme Energy Star, le MX-M502N a été conçu pour respecter notre environnement. À tout moment, le système peut être mis en veille par une simple touche, permettant d'économiser les ressources en énergie et en frais de fonctionnement. Il bénéficie d'un concept exemplaire en matière d'économie d'énergie qui réduit la consommation nocturne à 1 watt, juste assez pour recevoir des fax.

Une attention toute aussi grande a été apportée aux processus et aux matériaux de fabrication. Le MX-M502N est conforme à la directive RoHS, vous garantissant la non utilisation de plomb ou de chrome.



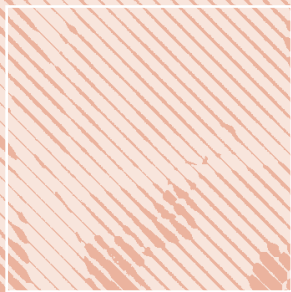

Entrée papier de
5 600 feuilles
max.



MX-M502N - Fonctions clés

Productivité exceptionnelle

- Vitesse d'impression de 50 ppm
- Impression première copie en 3,9 sec.
- Vitesse de numérisation de 50 ipm, recto en couleur et n&b
- Unité recto-verso en standard
- Chargeur de documents recto-verso de 100 feuilles*¹
- Options de finition professionnelles incluant un finisseur piquère à cheval, un finisseur interne et un finisseur haute capacité de 4 000 feuilles
- Fonction tandem réseau pour doubler la productivité en faisant travailler deux systèmes conjointement*²
- Disque dur de 80 Go et tri électronique en standard
- Autonomie papier de 1 100 feuilles en standard, extensible à 5 600 feuilles max.
- Fonction de construction de travail pour simplifier la reproduction des travaux les plus volumineux

Sécurité multi couches

- Kit de Sécurité des Données*³ pour crypter puis effacer les données confidentielles
- Protocole de communication sécurisée SSL (Secure Socket Layer) et IPsec pour sécuriser vos communications réseaux
- Carte réseau sécurisée avec le filtrage des adresses IP/MAC, et possibilité de gérer l'ouverture ou la fermeture des ports de communication
- Encryptage des PDF avec mot de passe pour sécuriser la numérisation des données
- Fonction de Contrôle du Document*³ pour prévenir les opérations non autorisées de copie, numérisation, fax et stockage de documents
- Compatibilité IEEE 802.1X pour une sécurité maximale du réseau
- Authentification utilisateur

*¹ Option MX-RP11 requise

*² Systèmes A3 de la gamme MX N&B de même génération

*³ Option MX-FR24U requise

*⁴ Option MX-EBX3 requise

*⁵ Options MX-PUX1 et mémoire d'impression additionnelle requises

*⁶ Option MX-AMX2 ou MX-AMX3 requise

Multifonctionnalité performante

- Interface Ethernet Gigabit en standard
- Compatibilité avec la majorité des environnements et protocoles réseau
- PCL6 disponible en standard et PostScript 3 en option
- Numérisation couleur réseau avec plusieurs modes de distribution scan-to-email / serveur FTP / poste de travail / dossier réseau / clé USB et support des formats XPS, JPEG, TIFF, PDF et haute compression des PDF*⁴
- Utilitaire Sharpdesk™ pour une gestion facile et intégrée de vos documents à partir de votre poste de travail
- Fonction Serveur de Documents pour le stockage et la réutilisation à la demande de vos documents
- Fax Super G3 et Fax Internet n&b en option
- Emplacement pour clé USB
- Compatibilité LDAP pour un accès dynamique aux carnets d'adresses e-mail
- Support du format XPS en standard pour la fonction scan, en option pour l'impression

Qualité remarquable

- Véritable résolution de 600 x 600 dpi en copie et en impression pour une haute qualité d'impression sans diminution de la vitesse de traitement
- Haute qualité d'image avec 256 niveaux de gris, une reproduction parfaite des caractères, des lignes et des demi-tons
- Modes Exposition Automatique et Texte/Photo pour une qualité copie optimale



Fonctionnalités remarquables Sharp

- Fonctionnalités de copie et d'impression avancées incluant la copie de livre, l'impression d'épreuve, l'impression à partir d'une clé USB et le support des formats PDF/TIFF/JPEG et XPS*⁵
- Sharp OSA® (Open Systems Architecture)*⁶ pour créer une passerelle de communication interactive entre le système et une application client
- Large écran tactile couleur de 7" offrant la prévisualisation des documents stockés, des fax reçus et des travaux en cours, modes copie et envoi
- Accès au panneau de commandes à distance, à partir d'un poste utilisateur

Respect de l'environnement

- Conception maximisant les économies d'énergie (par exemple, consommation inférieure à 1W en veille permettant la réception des fax)
- Matériaux sans plomb ni chrome (conforme aux normes européennes RoHS)
- Interrupteur pour une mise en veille manuelle
- Certifié Energy Star





**Qualité
d'impression**
600 x 600 dpi



Unité de finition
4 000 feuilles

Fonctionnalités d'impression évoluées

Avec une vitesse de traitement de 50 ppm et une résolution de 600 x 600 dpi, le MX-M502N répondra parfaitement aux besoins de vos groupes de travail en matière de productivité sans compromis de qualité d'impression. Et ce n'est pas tout !

Vous souhaitez optimiser votre productivité ? Le MX-M502N est doté de fonctionnalités évoluées et de nombreuses options de finition. Associées à sa vitesse d'impression, il répondra à tous vos besoins, même les plus exigeants.

Des dossiers à réaliser dans les plus brefs délais ? Son puissant processeur allié à son disque dur de 80 Go vous permettront de traiter sans difficulté et rapidement tous vos travaux. Son autonomie papier de 1 100 à 5 600 feuilles vous assurera, pour sa part, un traitement sans interruption. Pour une réactivité hors pair, la fonction tandem vous permet d'envoyer votre travail sur deux systèmes distincts et de doubler ainsi la vitesse de traitement comme l'autonomie papier.

Options de finition professionnelles

Le MX-M502N vous offre le décalage, le pli, l'agrafage ou encore la perforation de vos dossiers. Entièrement modulable, il vous propose une large gamme d'options de finition. Peu de place disponible au sein de votre espace de travail ? L'unité de finition interne professionnelle, avec le décalage, l'agrafage et même la perforation répondra à toutes vos exigences. Vous souhaitez réaliser des livrets pliés et agrafés ? L'unité de finition piqûre à cheval et perforation sera idéale. Besoin d'une haute capacité de réception ? L'unité de finition de 4000 feuilles répondra à vos attentes.

Applications spéciales

De nombreuses applications spéciales vous assurent une convivialité optimale : réalisation d'un jeu « test » avant l'impression définitive, impression directe à partir d'une clé USB, d'un serveur FTP, d'une page Web ou d'une pièce jointe à un e-mail sont quelques exemples de ces fonctionnalités évoluées.

En un coup d'œil

- **Impression noir&blanc** de 50 ppm
- **Résolution d'impression** de 600 x 600 dpi, sans diminution de la vitesse de traitement
- **Recto-verso sans stockage** pour vous permettre de gagner du temps et de l'espace
- **Impression réseau avec interface Ethernet Gigabit** et compatibilité avec les OS et protocoles réseau les plus répandus
- **Impression directe à partir d'une clé USB**¹ vous permettant d'imprimer très facilement vos documents sur clé USB, sans passer par l'intermédiaire d'un PC
- **Impression directe XPS/PDF/TIFF/JPEG**² – économisez du temps en imprimant vos fichiers sans utiliser le pilote d'impression. Soit en les appelant et les imprimant directement à partir d'un serveur FTP, soit en les imprimant directement à partir de la page Web, ou encore en impression directe à partir d'une pièce jointe à un courrier électronique
- **Compatible PCL6** – langages de description de page accessibles à partir de l'Interface Graphique Commune Sharp pour une utilisation simplifiée
- **Fonction tandem réseau** – augmentez la vitesse de travail en faisant travailler de concert deux systèmes connectés sur le même réseau (systèmes A3 de la gamme MX n&b de même génération)
- **Impression d'épreuve** – vérifiez vos paramètres d'impression sur un jeu d'essai avant de lancer la production de grandes séries
- **PostScript 3**³ pour disposer de polices supplémentaires et d'un traitement adapté de vos fichiers graphiques
- **Compatibilité codes à barres**⁴

¹ Étant donnée la grande variété des clés USB existantes, la compatibilité ne peut pas être garantie pour toutes les clés

² Module PostScript 3 MX-PKX1 obligatoire pour la fonction d'impression directe de fichiers PDF, Module XPS MX-PUX1 obligatoire pour l'impression directe des fichiers XPS. Certains fichiers XPS, PDF, TIFF ou JPEG peuvent ne pas être reconnus.

³ Module PostScript 3 MX-PKX1 obligatoire

⁴ Module Codes à barres AR-PF1 obligatoire

Options de finition



(10Base-T/100Base-TX/1000Base-T)



- Windows Server™ 2003/2008
- Windows® 2000/XP/Vista
- Macintosh, Novell, UNIX, AS400



Chargeur
recto-verso
100 feuilles

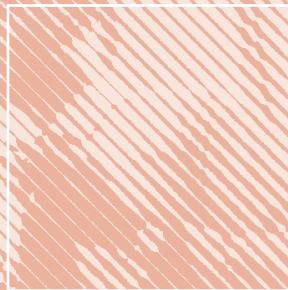

Sortie
première copie
en **3,9 sec.**



Productivité et qualité **copie**

Chaque caractéristique du MX-M502N a été conçue pour optimiser sa rapidité de traitement, son efficacité et sa simplicité d'utilisation. Sa vitesse de traitement équivalente en copie et en impression, ou encore sa première copie en 3,9 secondes sont quelques exemples de la réactivité du MX-M502N.

Sharp ne fait aucun compromis entre rapidité et qualité d'impression. Le MX-M502N offre une résolution de 600 x 600 dpi et 256 niveaux de gris pour vous offrir une grande précision de reproduction des lignes et des demi-tons. Le contrôle automatique de l'exposition et le mode Texte/Photo vous assurent le meilleur réglage copie en fonction du type de votre original, garantissant une qualité optimale.

En matière de mise en page, le MX-M502N offre une large gamme de fonctionnalités évoluées pour répondre aux besoins des utilisateurs les plus exigeants. Le mode Copie de Livre compile et classe automatiquement les copies pour les reproduire au format livre. Le mode Card Shot permet, en une seule opération, de copier les deux faces d'un original au format carte, carte de visite ou d'identité par exemple, sur une seule page, et ce sans manipulation ni commande compliquée. Le mode Copie sur Onglets offre la copie directement sur les onglets d'intercalaires.

En un coup d'œil

- **Sortie première copie**^{*1} **ultra rapide** – 3,9 sec.
- **Chargeur de documents recto-verso de 100 feuilles (RSPF)**^{*2} – pour numériser en toute facilité tous les jeux d'originaux, même les plus volumineux, recto ou recto-verso
- **Originaux de formats mixtes en mode Copie** – distingue automatiquement les documents de formats différents^{*3} insérés en un jeu unique dans le chargeur, et les copie sur le format correspondant
- **Tri électronique et décalage des travaux**, pour une copie réellement très productive
- **Fonction de Construction de travail** – les jeux d'originaux très importants peuvent être numérisés par lots, puis mis momentanément en mémoire avant d'être imprimés en un seul document unique
- **Fonctions d'édition d'image** – N-up (2 en 1, 4 en 1), agrandissement multi-page, image miroir, et plus encore...
- **Copie d'épreuve** – permet de vérifier sur un jeu d'épreuve si les paramètres de copie sont corrects avant de lancer la production de tous les jeux définitifs
- **Insertion de couvertures/transparents** – permet de créer automatiquement et simplement des documents professionnels
- **Copie sur onglets** – permet d'imprimer sur les onglets des intercalaires

^{*1} Numérisation à partir de la vitre d'exposition, et impression A4 à partir de la cassette n°1, moteur polygonal en rotation

^{*2} MX-RP11 requis

^{*3} La combinaison de séries de différents formats peut engendrer certaines restrictions (finition, etc...)





Scan to **Email**,
SMB, **PC**,
FTP ou **USB**

Vitesse de
numérisation
50 ipm max.

Numérisation réseau **couleur**

Avec le MX-M502N, numériser des originaux, même les plus volumineux, se fait simplement et rapidement. Vos documents, qu'ils soient en couleur ou en noir&blanc, seront numérisés à la vitesse de 50 images par minute grâce au chargeur recto-verso de 100 feuilles.

Une fois vos documents transformés en fichier électronique au format désiré, XPS, JPEG, TIFF ou PDF, en couleur ou en n&b, vous pouvez les envoyer vers un dossier réseau (SMB), un PC, un serveur FTP ou encore vers une clé USB. Le MX-M502N vous offre même la possibilité de transformer vos documents au format PDF hautement compressé³, réduisant la taille du fichier créé, allégeant le trafic sur le réseau, et par conséquent optimisant le temps de transfert.

En un coup d'œil

- **Numérisation couleur** vers votre poste de travail, adresse e-mail, serveur FTP, dossier réseau partagé (SMB) ou clé USB
- **Numérisation recto-verso (RSPF)¹ à la vitesse 50 ipm max.** en noir&blanc et en couleur
- **Numérisation d'originaux de formats mixtes** pour numériser automatiquement les documents de formats différents² grâce au chargeur de documents (RSPF)
- **Compatible avec les applications TWAIN** (pull scan)
- **Utilitaire Sharpdesk™** pour une gestion facile et intégrée de vos documents électroniques à partir de votre poste de travail
- **Compatibilité LDAP**, qui autorise une recherche et un stockage facile des adresses e-mail destinataires, pour un envoi rapide et efficace des documents numérisés
- **Formats de numérisation variés** – XPS, TIFF, PDF, PDF crypté et haute compression des PDF³, JPEG (couleur uniquement)
- **Fonction Scan-to-Me** pour envoyer, en une seule opération, un document numérisé, vers l'adresse e-mail de l'utilisateur préalablement authentifié

¹ MX-RP11 requis

² La numérisation d'originaux de formats papier mixtes peut engendrer certaines restrictions

³ MX-EBX3 requis

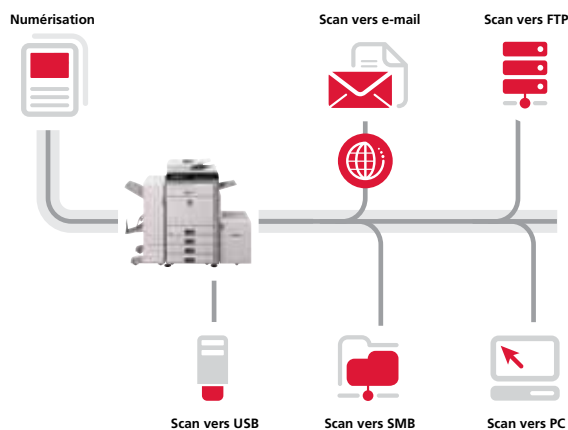



Finition
des documents

Prévisualisation
des fax

Fax polyvalent

Bénéficiez d'un véritable système « 4 en 1 » prêt à répondre à tous vos besoins grâce à l'option fax du MX-M502N. L'envoi et la réception de vos fax se fait rapidement et facilement. Les originaux peuvent être envoyés soit via la fonction fax Super G3 de votre multifonction, à la vitesse ultra-rapide de 33 600 bps, soit directement à partir de votre PC grâce à la fonction PC-Fax/PC-Fax Internet.

Les fax reçus peuvent être redirigés automatiquement vers une boîte e-mail, un dossier réseau (SMB), un PC ou encore un serveur FTP sans nécessiter d'être imprimés préalablement. Vous pouvez également visualiser à l'écran, sous forme de vignette, le document reçu.

Vous avez alors la possibilité de supprimer directement les fax non désirés.

G3 14.4 Kbps



Super G3 36.6 Kbps



**SUPER
G3**

En un coup d'œil

- **Rapidité** – Fax Super G3 et compression JBIG pour une productivité optimale
- **Transmission rapide** – transmission des données en moins de 3 secondes
- **1000 numéros express** – pour vous permettre d'enregistrer vos contacts les plus utilisés et les sélectionner d'une simple touche
- **Envoi multiple** – possibilité de créer des groupes de destinataires, jusqu'à 500 contacts
- **Sauvegarde** – une mémoire flash vous permet d'éviter la perte de données en cas de panne de courant
- **Fax recto-verso** – transmission et réception de vos documents en recto-verso, jusqu'au format A3
- **Fax Internet**^{*1} – pour l'envoi et la réception de vos fax via Internet (norme ITU-T37), sans le coût de la communication téléphonique
- **PC-Fax / PC-Fax Internet**^{*2} – envoyez directement, depuis votre poste de travail, un fax destinataire, sans besoin de l'imprimer sur papier préalablement
- **Prévisualisation des fax pour limiter l'impression** – aperçu de vos fax entrants à l'écran permettant de supprimer les fax non désirés, évitant de les imprimer préalablement pour visualiser leur contenu
- **Confirmation d'envoi** – permet de prévenir des erreurs de transmission en demandant une confirmation du numéro composé avant l'envoi

^{*1} MX-FWX1 requis

^{*2} Disponible pour Windows uniquement

Note : Fax et Fax Internet disponible en noir&blanc uniquement

Finition automatique

Réduisez vos coûts papier en imprimant automatiquement vos fax entrants en recto-verso, grâce au module recto-verso en standard. Les unités de finition optionnelles peuvent également vous permettre de paramétrer l'agrafage des fax multi-pages reçus, vous assurant une réception professionnelle des documents.





Prévisualisation
des documents



Sharp OSA®

Gestion avancée des flux de documents

Le MX-M502N vous propose de larges possibilités pour optimiser la gestion de vos flux de documents.

Serveur de documents

Le disque dur interne de 80 Go, en standard, vous permet de stocker vos documents sous forme de vignettes, en couleur, pour une utilisation ultérieure. Vos données, copiées, imprimées, scannées ou faxées^{*1} peuvent ainsi être facilement retrouvées et réimprimées, sans nécessiter de recréer entièrement le travail d'impression ou de copie. Le MX-M502N vous offre deux choix de sauvegarde :

- **Stockage permanent** de 3 000 fichiers max. au sein d'un dossier principal, accessible à tous, ou de dossiers personnalisés qui pourront être protégés par un mot de passe.
- **Stockage temporaire** de 1 000 fichiers max. pour une réutilisation ultérieure. Ces données seront sauvegardées pendant une durée fixée par l'administrateur, puis seront automatiquement supprimées.

Gestion simple de vos documents grâce à Sharpdesk™

Sharpdesk™ est une application originale Sharp, basée sur l'architecture de votre poste de travail, qui met à votre disposition la gestion intégrée de plus de 200 formats de fichiers. Sharpdesk™ vous permet non seulement de classer, trier, rechercher, stocker et partager vos documents, mais aussi de combiner plusieurs documents en un seul.

- Interface intuitive avec **affichage des vues miniatures des documents**
- Sharpdesk Imaging pour modifier électroniquement vos documents et **leur adjoindre des annotations électroniques**
- Sharpdesk Composer pour composer **plusieurs fichiers différents en un seul document** unique
- **Reconnaissance Optique des Caractères** (OCR) pour transformer vos documents numérisés en fichiers textes modifiables
- **Zone de Sortie** pour distribuer vos fichiers vers des adresses e-mail, vos imprimantes, ou d'autres applications
- **Recherche de fichiers** par nom, mot-clé ou vue miniature



Sharp OSA® (Open Systems Architecture)

Sharp OSA® vous permet de créer une passerelle de communication interactive entre les systèmes multifonctions Sharp et vos applicatifs. Son objectif premier étant de vous apporter un véritable gain de productivité.

- **Module pour Applications de Gestion de Documents (MX-AMX2)** – permet une communication interactive avec des applicatifs de gestion documentaire. L'indexation, l'ajout de données ou encore le choix de la base de données de destination se fait en une seule opération, directement sur le panneau de commandes.
- **Module pour Applications d'Accounting (MX-AMX3)** – permet à des applications d'Accounting de prendre le contrôle de la gestion et du suivi de l'utilisation des comptes utilisateurs.

^{*1} Mode Fax & Fax Internet : seules les données transmises peuvent être stockées sur le disque dur. Cette fonctionnalité n'est pas possible pour les données reçues.

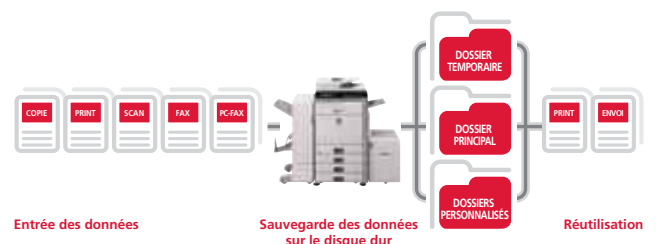

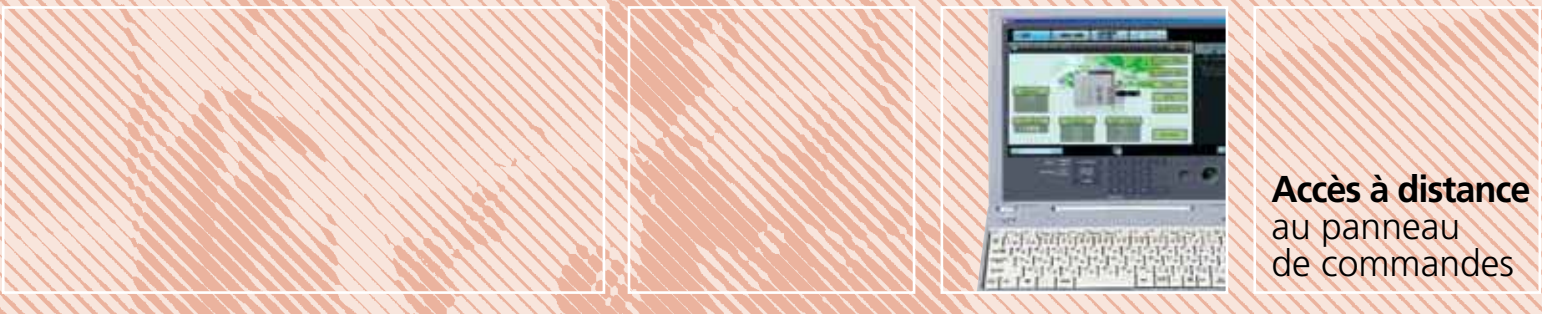

**Accès à distance
au panneau
de commandes**

Gestion intégrée du système

Comme tous les systèmes réseau Sharp, le MX-M502N offre une suite logicielle évoluée et uniforme. La configuration d'un système Sharp, et la gestion de l'ensemble du parc, peut se faire facilement à partir d'un seul et même poste de travail. Cette spécificité se traduit par un gain de temps et une simplicité de gestion optimale, garantissant une réelle productivité.

Paramétrage système via la page Web

La page Web du système permet à l'administrateur de gérer à distance de nombreux paramètres, tels que le carnet d'adresses ou encore le serveur de documents. Le contrôle des paramètres réseau peut s'effectuer via cette interface dédiée ou via le panneau de commandes.

Contrôle des accès utilisateurs

Le MX-M502N vous offre la possibilité de maîtriser vos coûts, en accordant des droits d'impression aux utilisateurs, et ce, pour des fonctionnalités définies. Vous pouvez accorder uniquement l'impression ou la copie illimitées à des utilisateurs spécifiques, par exemple.

Des droits et accès, 1 000 codes disponibles, peuvent ainsi être créés pour différents groupes d'utilisateurs ou départements.

Diagnostic à distance

L'état du système peut être contrôlé à distance, via un navigateur Web. Certaines informations, telles que le niveau de toner, peuvent être ainsi remontées et affichées via la page Web du système. Un e-mail d'alerte pourra même être automatiquement envoyé pour anticiper, si besoin, les actions alors nécessaires.

Outil de gestion du système

Sharp Printer Status Monitor permet aux utilisateurs de vérifier à distance l'état du système, niveau de toner par exemple, via une interface graphique ultra simple, installée sur leur PC. Les incidents pourront ainsi facilement être anticipés.

Clonage du système pour une installation rapide

L'installation de systèmes Sharp peut être extrêmement simple et rapide. Une fois votre premier système Sharp installé et configuré, les paramètres système seront transférés vers un autre système Sharp de gamme équivalente, et ce via un simple navigateur Web. Pour une convivialité optimale, vous pouvez même éditer les paramètres avant tout clonage.

Accès au panneau de commandes à distance

Le panneau de commandes du système peut être visible, en temps réel, sur n'importe quel PC. L'administrateur peut ainsi facilement et directement à partir de son propre PC aider à distance tout utilisateur dans la construction de son travail, limitant ainsi les temps d'inactivité. En cas de difficultés, un technicien peut également, à distance, via un simple navigateur Web, accéder au panneau de commandes, et soit résoudre de lui-même le problème en cours, soit guider étape par étape l'opérateur système.





Kit de sécurité des données

Contrôle du document

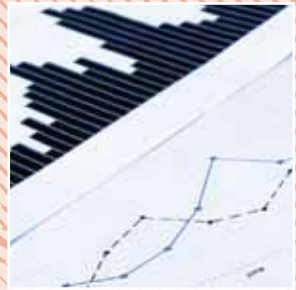

Solutions avancées pour une **sécurité** multi couches

Grâce à ses nombreuses fonctions de sécurité, le MX-M502N protège à la fois les accès réseau et vos données sensibles. Les solutions de sécurité Sharp vous assurent au quotidien de la confidentialité de vos données.

Fonction de Contrôle du Document^{*1}

La fonction de Contrôle du Document empêche de copier, scanner, faxer, ou stocker des documents sensibles.

Comment ça marche ? Le MX-M502N imprime une matrice spécifique « copie interdite » lors de la première copie ou impression de votre document. Cette matrice est ensuite détectée dès que quelqu'un essaie de copier ce document. Le travail sera simplement annulé, et une notification par e-mail peut être également générée et envoyée à l'administrateur.

Kit de Sécurité des Données

Les copieurs/imprimantes numériques ou systèmes multifonctions retiennent en mémoire (disque dur ou mémoire interne) des centaines de pages de données confidentielles des travaux déjà effectués. Pour protéger ces informations sensibles des accès non autorisés, l'option Kit de Sécurité des Données crypte automatiquement puis efface tous les documents en mémoire après finition du travail. Vous pouvez également protéger votre carnet d'adresses en cryptant ces données.

^{*1} Kit de Sécurité des Données obligatoire

En un coup d'œil

- **Kit de Sécurité des Données^{*1}** – (Data Security Kit) crypte, puis efface les données sur le disque dur après leur utilisation
- **Fonction de contrôle du document^{*2}**, pour éviter les travaux non autorisés sur le système (travaux de copie, numérisation, fax et stockage de documents)
- **Cryptage des fichiers PDF avec protection par mot de passe**, pour garantir la confidentialité de vos documents sensibles
- **Carte réseau sécurisée** – filtre les adresses IP et Mac, empêchant ainsi toute connexion directe ou accès d'utilisateurs non autorisés
- **Stockage avant impression de données confidentielles** – protège les informations sensibles en demandant à l'utilisateur de saisir un code confidentiel pour pouvoir libérer son impression
- **Le standard de communication sécurisé SSL (Secure Socket Layer)** crypte les données circulant sur votre réseau pour prévenir les fuites d'information
- **Authentification utilisateurs** – chaque utilisateur doit se connecter au système sous son identifiant avant de pouvoir accéder aux fonctionnalités
- **Protection des données du serveur de documents^{*2 *3}** – toutes les données qui transitent par le disque dur du système sont cryptées, et le code PIN, utilisé pour protéger les dossiers du serveur de documents, assure une sécurité solide et fiable
- **Compatibilité IPv6, IPsec et IEEE802.1X** – permettant un niveau de sécurité réseau optimum

^{*1} En option.

^{*2} Kit de Sécurité des Données obligatoire

^{*3} Mot de passe en standard

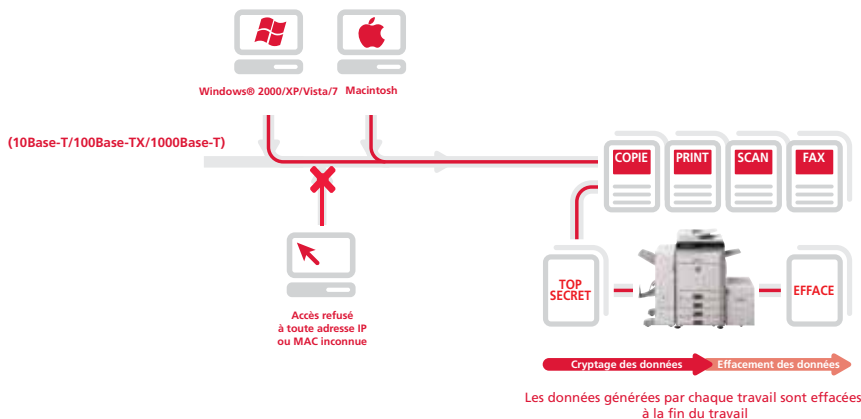



Options de **finition**



Options de **Connexion**

MX-M502N - Options

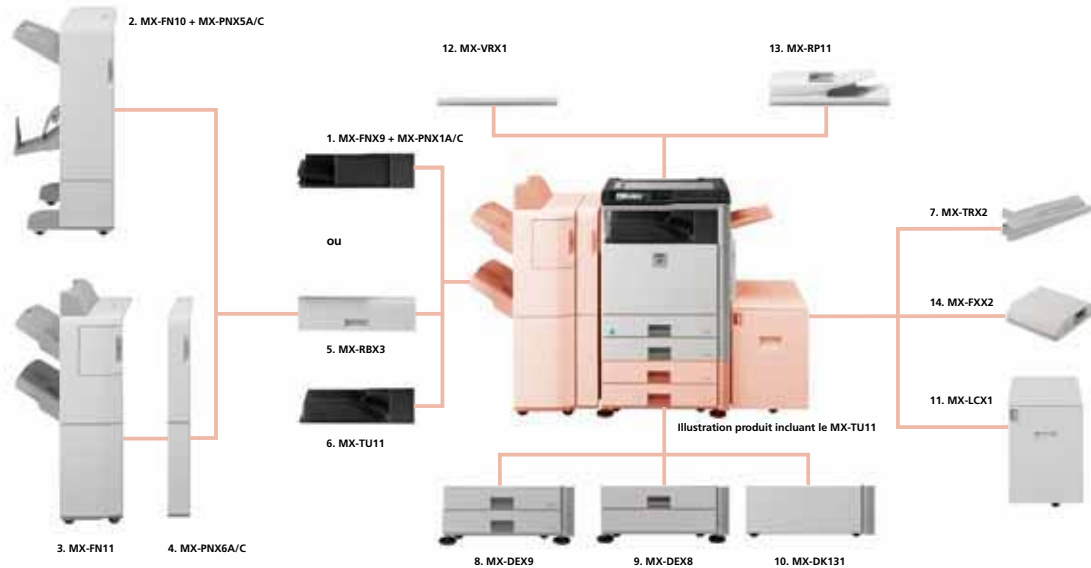

Finition

1. MX-FNX9 Unité de finition
Formats B5 - A3 (tri décalé / agrafage)
A5R¹ - A3W (pas de tri décalé).
Réceptacle supérieur : Max. 500 feuilles² en réception
Agrafage jusqu'à 50 feuilles², 3 positions

Unité de perforation pour MX-FNX9
MX-PNX1A - 2 trous
MX-PNX1C - 4 trous

2. MX-FN10 Finisseur piqûre à cheval
Formats B5 - A3 (tri décalé / agrafage),
A5R¹ - A3W (pas de tri décalé).
Réceptacle supérieur :
Max. 1 000 feuilles² en réception
Agrafage jusqu'à 50 feuilles², 3 positions
Réceptacle inférieur : piqûre à cheval, pliage en V
Agrafage à cheval jusqu'à 20 jeux (1-5 feuilles),
15 jeux (6-10 feuilles), 10 jeux (11-15 feuilles)
15 feuilles max. par jeu.

Unité de perforation pour MX-FN10
MX-PNX5A - 2 trous
MX-PNX5C - 4 trous

3. MX-FN11 Unité de finition haute capacité
Formats B5 - A3 (tri décalé / agrafage)
A5R¹ - A3W (pas de tri décalé).
Réceptacle supérieur : Max. 1 550 feuilles² en réception
Réceptacle inférieur : Max. 2 450 feuilles² en réception
Agrafage jusqu'à 50 feuilles², 3 positions

4. Unité de perforation pour MX-FN11
MX-PNX6A - 2 trous
MX-PNX6C - 4 trous

5. MX-RBX3 Module passage papier
Obligatoire avec les finisseurs MX-FN10 & MX-FN11

6. MX-TU11 Bac de réception interne

7. MX-TRX2 Plateau de sortie

Gestion papier

8. MX-DEX9 Meuble support avec deux cassettes de 500 feuilles
Formats B5R - A3, 2 x 500 feuilles (80 g/m²)

9. MX-DEX8 Meuble support avec une cassette de 500 feuilles
Formats B5R - A3, 500 feuilles (80 g/m²)

10. MX-DK131 Meuble support

11. MX-LCX1 Magasin grande capacité 3 500 feuilles
Formats B5 ou A4, 3 500 feuilles (80 g/m²)

12. MX-VRX1 Couverture de protection

13. MX-RP11 Chargeur de documents recto-verso
Formats B5 - A3, 100 feuilles (80 g/m²)
35 - 128 g/m² recto, 50 - 105 g/m² recto-verso

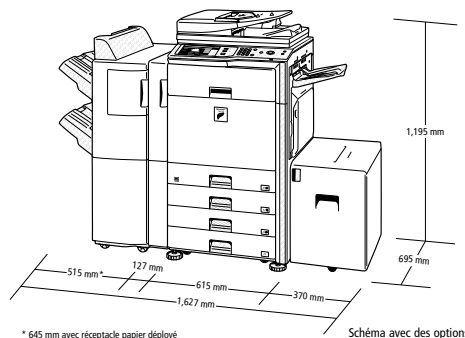

* 645 mm avec réceptacle papier déployé

Schéma avec des options

Impression

MX-PKX1 Module PostScript 3
Pour l'impression en langage PostScript
MX-PUX1³
Pour l'impression en langage XPS
AR-PF1 Kit de polices code barres

Fax

14. MX-FXX2 Module Fax
Module Fax Super G3
MX-FWX1 Module Fax Internet

Scanner

MX-EBX3
Kit de haute compression des PDF

Licences additionnelles SharpDesk™

MX-USX1 x 1 utilisateur
MX-USX5 x 5 utilisateurs
MX-US10 x 10 utilisateurs
MX-US50 x 50 utilisateurs
MX-USA0 x 100 utilisateurs

Sécurité

MX-FR24U Kit de sécurité des données
Cryptage puis effacement des données

Sharp OSA®

MX-AMX2 Clé de déverrouillage pour des applications de Gestions de Documents
MX-AMX3 Clé de déverrouillage pour des applications d'Accounting

¹ Format A5 non supporté

² Mesuré au format standard A4, ou inférieur, max. 80g/m²

³ Nécessite de la mémoire impression supplémentaire

Productivité, modularité et numérisation couleur réseau



Specifications

MX-M502N

Système Multifonction Noir & Blanc

Copieur / Imprimante réseau / Scanner réseau / Fax / Serveur de documents



Générales	
Vitesse de traitement	50 ppm (A4 max.)
Formats papier	Max. A3W / Min. A5R
Grammages papier	Cassette : 60-209 g/m ² Recto-verso : 60-209 g/m ² Bypass : 56-209 g/m ² Magasin grande capacité : 60-105 g/m ²
Capacité papier	Std : 1 100 feuilles (2x500 + 100) Max : 5 600 feuilles (4x500 + 3500 + 100)
Préchauffage	20 sec
Mémoire	Copie : Std. 576 Mo Imprimante : Std. 1 Go / Max. 2 Go Disque dur 80 Go ^{*1}
Recto-verso	Standard
Consommation d'énergie	1,84 kW max.
Dimensions (LxPxH)	Avec le couvercle optionnel : 645 x 695 x 833 mm Avec le chargeur optionnel : 645 x 695 x 953 mm
Poids	Avec le couvercle optionnel : 88 kg Avec le chargeur optionnel : 95 kg

Copie	
Format original max.	A3
Temps de première sortie ^{*2}	3,9 sec.
Copie continue	999
Résolution	600 x 600 dpi
Niveaux de gris	256
Taux de reproduction	25-400% (25 à 200% par le DSPF) par pas de 1%
Taux de reproduction prédéfinis	10 taux (5 réductions / 5 agrandissements)
Fonctions avancées ^{*3}	Copie en tandem, copie card shot (format carte), insertion de couvertures/transparents/intercalaires à onglets, mode économie de toner, mode préchauffage/mise hors tension automatiques, tampons (date, texte, pagination), copie sur intercalaires à onglets, fonction de contrôle du document, authentification utilisateur (1 000 comptes), etc...

Scanner réseau	
Types de numérisation	Scan push (via le panneau de commandes) Scan pull (via application Twain)
Résolution	Scan push : 100/200/300/400/600 dpi Scan pull : 75/100/150/200/300/400/600 dpi, personnalisé de 50 à 9 600 dpi
Formats de fichiers	XPS, PDF, PDF crypté, JPEG (couleur), TIFF et PDF haute compression ^{*4}
Destinations	Poste de travail, FTP, e-mail, dossier réseau (SMB), clé USB
Utilitaires	Sharpdesk ^{*5}
Fonctions avancées ^{*3}	Fax Internet ^{*5} , transmission PC-Fax ^{*6} , construction de travail

Serveur de documents	
Capacité de stockage ^{*7}	Dossiers Principal et Personnalisés : 38 Go, 3 000 fichiers max. Dossier Temporaire : 12 Go, 1 000 fichiers max.
Travaux stockés	Copie, Impression, Scan, Fax transmis ^{*6}
Dossiers de stockage	Dossier Temporaire Dossier Principal, Dossiers Personnalisés (max. 1 000 fichiers)
Stockage confidentiel	Protection par mot de passe

Impression réseau	
Résolution	600 x 600 dpi
Interface	USB 2.0 : Haute vitesse 10Base-T/100Base-TX/1000Base-T
Systèmes d'exploitation ^{*8}	Std : Windows 2000/XP/XP64/Server 2003/Server 2003x64/Vista/Vistax64/7/7x64/Server2008/Server 2008x64/Server 2008R2 Opt : Mac OS 9.0 - 9.2.2, Mac OS X 10.2.8, 10.3.9, 10.4.11, 10.5-10.5.8, 10.6-10.6.2
Protocoles réseau ^{*9}	TCP/IP (IPv4 & IPv6), IPX/SPX (Netware), NetBEUI, EtherTalk (AppleTalk)
Protocoles d'impression	LPR, Raw TCP (port 9100), POP3 (impression par e-mail), HTTP, application Novell Printserver avec NDS et Bindery, FTP pour le téléchargement de fichiers d'impression, impression EtherTalk, IPP
Langages de description	Std : PCL6 Opt ^{*9} : PostScript 3, XPS
Polices disponibles	80 polices pour PCL, 136 polices pour émulation PostScript 3 ^{*8}
Utilitaires	Printer Administration Utility & Status Monitor
Fonctions avancées ^{*3*10}	Impression tandem réseau, rétention de travail (mise en attente, impression d'épreuve, impression confidentielle), impression directe PDF/TIFF/JPEG/XPS, impression copie carbone, insertion de couvertures et transparents, filigranes, application de fonds de page, impression sur onglets, authentification utilisateur (1 000 comptes), etc...

Fax Noir&Blanc (module MX-FXX2 nécessaire)	
Méthodes de compression	MH/MR/MMR/JBIG
Protocoles de communication	Super G3/G3
Vitesse de transmission	3 sec. ^{*11}
Vitesse max. du modem	Max 33 600bps à 2 400bps avec repli automatique
Résolution de transmission	Std : 203,2x97,8 dpi, Fin : 203,2x195,6, Super fin : 406,4x391 dpi
Formats papier	A3 à A5
Mémoire	Mémoire Flash de 8 Mo
Niveaux de gris	Equivalent à 256 niveaux
Fonctions avancées ^{*3}	Emission/Réception recto-verso, prise de ligne rapide, mode de correction d'erreur (MCE), compatibilité Code-F (confidentiel, transmission relais), compatibilité LDAP, 999 numéros express, 500 groupes, routage de fax vers adresses e-mail, poste de travail, FTP, dossier réseau, etc...



*1 : 1 Go = 1 million de bits (cf. capacité du disque dur). *2 : Numérisation à partir de la vitre d'exposition, et impression A4 à partir de la cassette n°1, moteur polygonal en rotation. *3 : Certaines fonctionnalités nécessitent des options. *4 : MX-EBX3 (option) nécessaire. *5 : MX-FWX1 (option) nécessaire. *6 : MX-FXX2 (option) nécessaire. *7 : Mesuré avec la mire standard Sharp (A4 en noir & blanc, à 6 % de taux de couverture). Le Dossier de fichiers temporaires partage le disque dur avec la fonction de Construction de travail. *8 : MX-PKX1 (option) nécessaire pour Mac OS et EtherTalk. *9 : MX-PKX1 (option) nécessaire pour le PostScript 3, MX-PLUX1 et mémoire d'impression additionnelle nécessaires pour le langage XPS. *10 : En fonction du pilote d'impression utilisé, certaines fonctionnalités ne sont pas disponibles. *11 : Basé sur la mire standard Sharp avec env. 700 caractères (A4 portrait) à la résolution standard en mode SuperG3, 33.600 bps, en compression JBIG.

SHARP

SHARP ELECTRONICS FRANCE S.A.
22, avenue des Nations - Z.I. Paris Nord II - BP N° 52094
95948 Roissy-Charles-de-Gaulle Cedex - France
Tél. : 0033 1 49 90 34 00 • Télécopie : 0033 1 48 63 26 21

Le design et les caractéristiques sont sujets à modifications sans préavis. Le logo ENERGY STAR est un label qui ne peut être utilisé que pour certifier des produits spécifiques respectant les prescriptions du programme ENERGY STAR. ENERGY STAR est une marque déposée aux États-Unis. Les directives ENERGY STAR s'appliquent aux produits diffusés uniquement aux États-Unis, en Europe, en Australie, en Nouvelle Zélande et au Japon. Windows et Windows NT sont des marques déposées de Microsoft Corporation. Les autres marques et/ou noms de produits sont des appellations commerciales et des marques déposées appartenant à leurs propriétaires respectifs.